

# 【取り扱い説明書】 クイックスクリーン ビッグタイプ

付属一覧 ●本体フレーム×1 ●ハンガー×1 ●三つ折りパイプ×1 ●ピン×1

本体フレーム×1

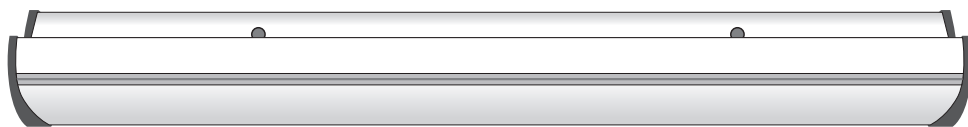

パイプ×2



ピン×1



ハンガー×1 (メディアに装着されています)

## ⚠ 取り扱い上のご注意

- 屋外でのご使用は危険ですのでご使用にならないでください。また、屋内でも風が吹き込むような場所ではお使い頂けません。
- 使用中に本体のひび割れ、変形が起こった場合、破損したまま使用しないでください。また、修理・改造してのご使用は危険ですのでおやめください。
- メディアをしまう時は、手でハンガーを持ちながら、ゆっくりと収納してください。破損や故障の原因になります。
- 組立後に本体フレームやパイプ、メディアを持って移動すると破損する恐れがありますので、必ず設置する場所で組み立ててください。
- 設計上、過度な負荷には耐える事ができません。組立・設置の際には十分ご注意ください。
- 人や物にぶつからないように、組立をする際は周囲に十分ご注意ください。(転倒や破損等によるケガ・事故につきましては、一切責任を負いかねます。)

## 組立方法

### 1 パイプの取付

本体を安全で平坦な場所に設置し、2本のパイプを本体に差し込みます。

#### ⚠ ご注意

人や物にぶつからないように、組立をする際は周囲に十分ご注意ください。

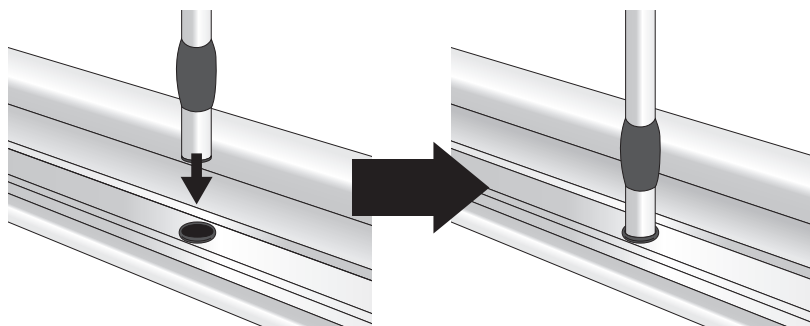

### 2 パイプを1段階伸ばす

パイプを図のように右側に回して緩め、パイプを伸ばします。伸ばし終わったら、左側に回して固定します。2本のパイプを伸ばしてください。

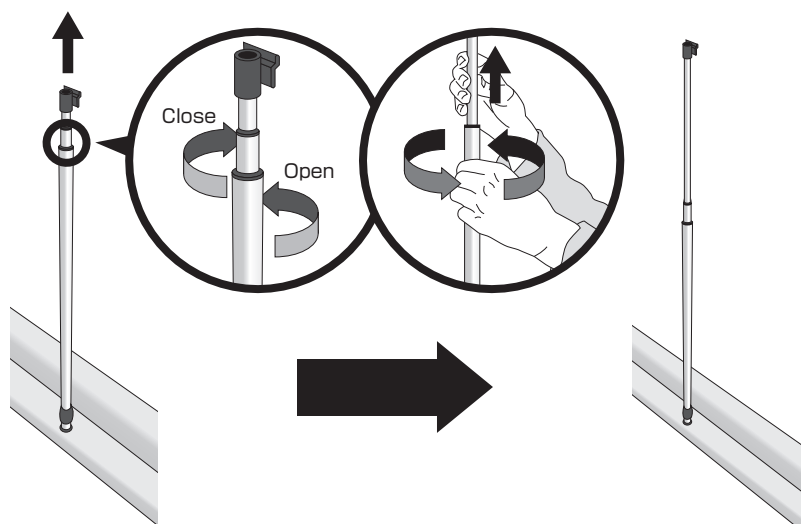

### 3 メディアの取付

ハンガーを持ちながら、メディアを  
引き上げます。パイプ先端のフックを  
ハンガーの溝に差し込みます。

※この時パイプは1段階だけ伸ばした状態です。

#### ⚠️ ご注意

メディアの巻込むテンションが強い時は、1人  
でやらずに複数で行ってください。  
2箇所のフックがしっかりと差し込まれている  
か確認してください。

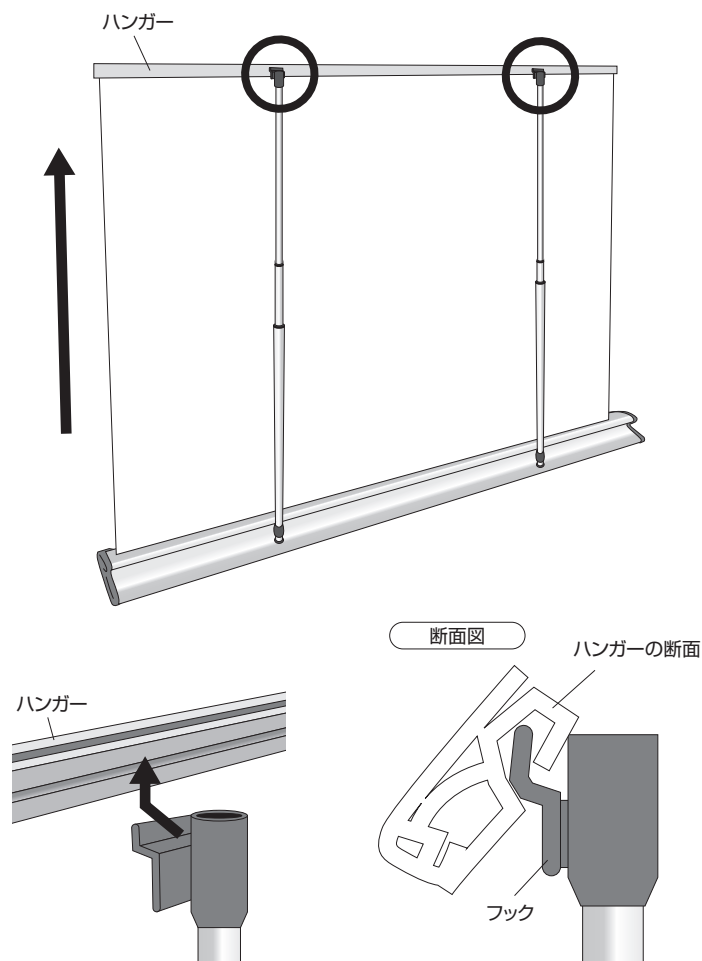

### 4 パイプをさらに1段階伸ばす

必ず2人で作業を行ってください。

③の状態のまま、②の要領でさらに  
パイプを1段階伸ばします。伸ばし  
終わったら、左側に回して固定します。  
このとき、ハンガーが平行になるよう、  
少しずつ引上げていくとスムーズに  
行えます。

#### ⚠️ ご注意

安全に取付ができるよう、必ず2人で作業を  
行ってください。

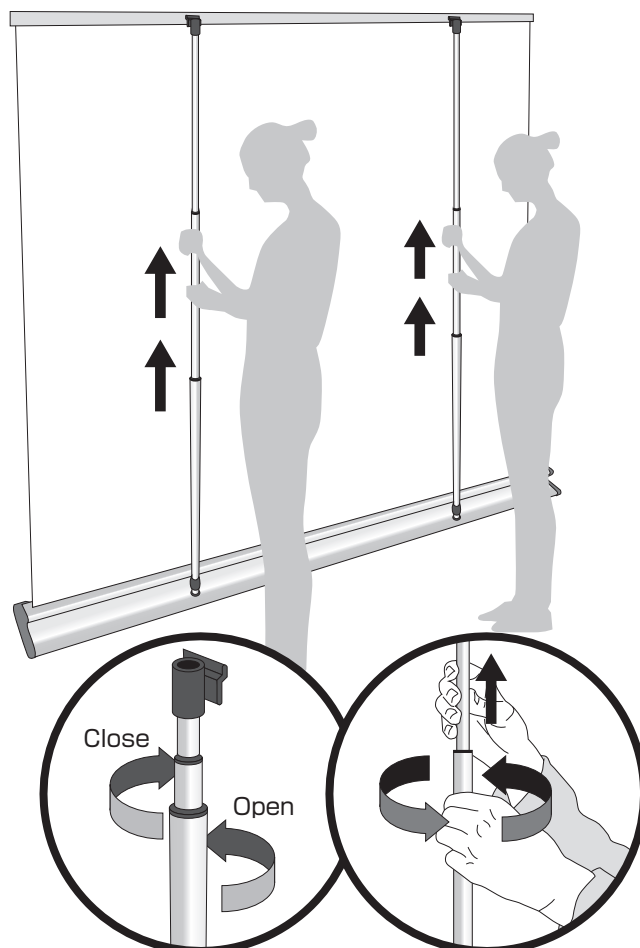

## 5 完成

### ⚠️ ご注意

組立後に本体フレームやアーム、メディアを持って移動すと破損する恐れがありますので、必ず設置する場所で組み立ててください。



### ⚠️ 注意事項

- メディアは丈夫な素材ですが、ハサミやカッターなどで切れるおそれがありますので、印刷面を含め、なるべく尖ったものに当たらないように注意してください。
- 濃色での出力の場合、乾きが遅く、傷がつきやすくなります。印刷面に尖ったものが当たるとインクが剥げる場合がございますので、お取り扱いにはご注意ください。